

Dach:

Zum öffnen des Dachs schieben Sie den Daumnagel an einer Ecke zwischen Wagen und Dach (wenn es zu schwer geht, eine andere Ecke versuchen) und schieben dann über die ganze Länge des Wagens entlang, sodass eine Lücke entsteht. Ebenso auf der anderen Seite. Nun können Sie das Dach, möglichst gerade nach oben, abheben.

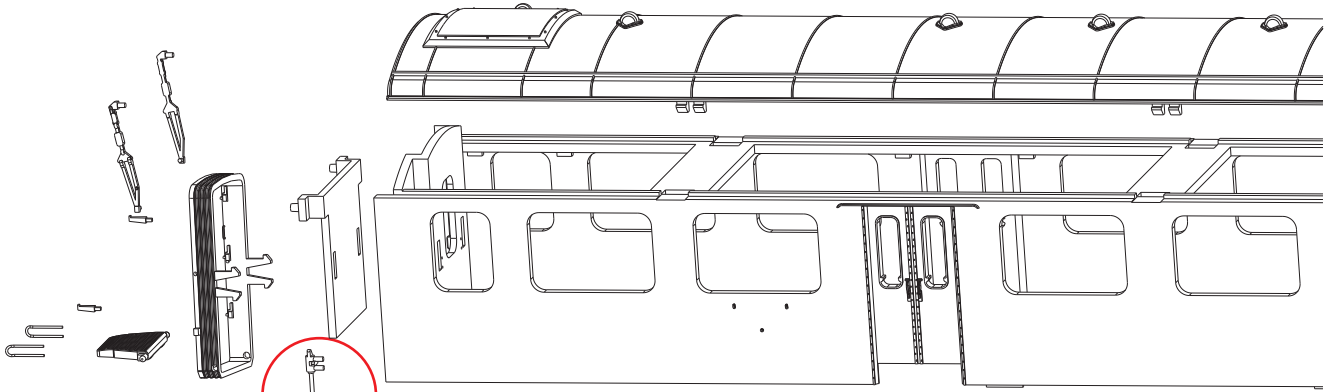

Schritt 2.
Bevor Sie den Wagenteil vom Fahrgestell ziehen, biegen Sie die Bremsschläuche zur Seite - vorsichtig, da leicht brechbar.

Wagenschilder
Weisse Schilder f. Ep. III
und Blaue Schilder f. Ep. IV
(= Ep. m. Reklamestreifen).
Der Text ist ein Decal, d.h. in eine Schale mit Wasser legen bis sich die Schrift von der Trägerfolie löst, mit einem Pinsel herausnehmen, auf das Schild legen, trocknen lassen. Danach die Schilder auf den Wagen kleben.

Kupplungsschacht austauschen = Schritt 1 - 5

Schritt 3.
Gehen Sie an dieser Stelle mit einem Skalpell zwischen den Wagen und dem Fahrgestell. Durch vorsichtiges hin und her lösen sich die Teile voneinander. Lösen Sie vorsichtig an allen 4 Ecken die Teile voneinander und ziehen Sie dann den Wagneb vom Fahrgestell vollständig ab.

Schritt 4.
Drücken Sie an beiden Seiten die Klemmhaken zur Seite. Ziehen Sie die Platte mit den Sitzen von Boden ab.

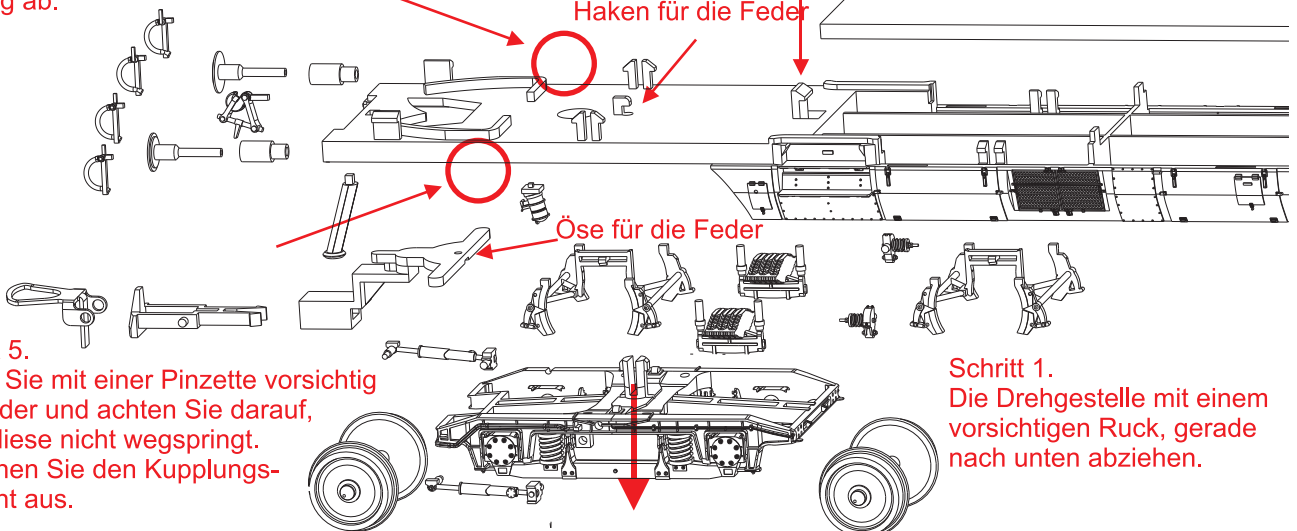

Schritt 5.
Lösen Sie mit einer Pinzette vorsichtig die Feder und achten Sie darauf, dass diese nicht wegspringt. Tauschen Sie den Kupplungsschacht aus.

Schritt 1.
Die Drehgestelle mit einem vorsichtigen Ruck, gerade nach unten abziehen.